

Sensore parcheggio

Manuale d'uso

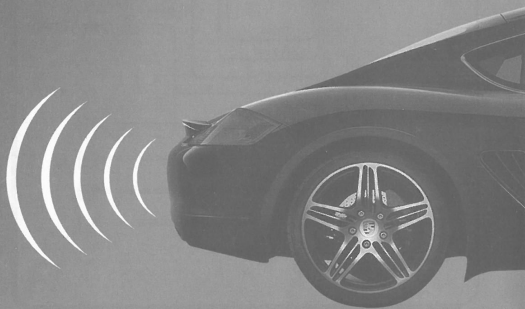

All rights reserved.
The right to change the design and specifications for improving the product is reserved.

Informazioni importanti

Il Sensore parcheggio fornisce assistenza durante la retromarcia ma non si sostituisce alle essenziali norme di buona guida come rallentare ed utilizzare gli specchietti

1. Questo articolo è adatto per veicoli a 12V CC
2. Indicata installazione professionale
3. Stendere i cablaggi lontano da fonti di calore e componenti elettrici
4. Verificare la posizione dei sensori PRIMA di forare il paraurti
5. Effettuare le procedure di verifica dopo l'installazione

Malleva

Il Sensore parcheggio è un apparecchio di assistenza alla guida, non si sostituisce alle normali norme di guida e parcheggio sicuri. Durante il parcheggio si deve comunque controllare la situazione esterna.

Il produttore non si ritiene responsabile per urti o danneggiamenti durante le operazioni di parcheggio.

Informazioni sul prodotto

Il Sensore parcheggio utilizza ultrasuoni per verificare la distanza. Rileva elettronicamente l'area dietro il vostro veicolo durante la retromarcia ed avvisa acusticamente e/o visivamente se c'è un ostacolo.

Questo prodotto effettua un self-test ed ha una funzione di autoapprendimento, ideale per auto con gancio traino o ruota di scorta esterna posteriore.

Ogni componente è stato rigorosamente testato prima di essere messo sul mercato ed è affidabile ad un range da -40°C a +85°C.

Il prodotto è garantito per 12 mesi dopo l'acquisto. In caso di malfunzionamento dell'apparecchio se installato ed utilizzato come da istruzioni, verrà riparato o sostituito in garanzia.

Caratteristiche

- Buzzer a 4 livelli di allerta
- Possibilità di impostare la presenza del gancio traino o della ruota di scorta sul retro nella rilevazione dell'ostacolo.
- Tecnologia anti falsi allarmi
- Funzione self-test
- Disegnato per essere utilizzato in tutte le condizioni atmosferiche

Dati tecnici

- Voltaggio 9-16 V CC
- Volume buzzer 70-90 dB
- Rilevazione da 0,2 a 1,5 m
- Installazione sensori da 45 cm a 60 cm da terra

Funzione di autoapprendimento per veicoli con ruota di scorta esterna o gancio traino

Accendere l'auto, inserire e disinserire la retromarcia 10 volte. Alla decima volta rimanere con la retromarcia inserita per 6 secondi mentre l'apparecchio effettua la funzione di autoapprendimento.

Per cancellare la funzione di autoapprendimento inserire e disinserire la retromarcia per 12 volte. La 12esima volta lasciarla inserita per 8 secondi mentre l'apparecchio ripristina le impostazioni di fabbrica.

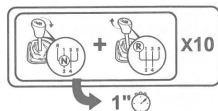

Il buzzer emetterà un doppio bip che indica che l'operazione è avvenuta con successo. L'apparecchio non considererà più la distanza occupata dalla ruota di scorta o dal gancio traino.

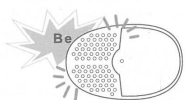

Doppio bip

Quando l'autoapprendimento è attivato il sistema terrà conto della presenza del gancio traino o della ruota di scorta nella rilevazione di altri ostacoli dietro il veicolo.

Note: se il veicolo non è munito di gancio traino o di ruota di scorta posteriore non utilizzerete questa funzione

Funzione self-test

Quando verrà inserita la retromarcia il sistema effettuerà un self-test.

1. Se dopo il self-test non vengono rilevati errori il buzzer emetterà un bip
2. Se durante il self-test viene rilevato un sensore non funzionante il buzzer emetterà 3 bip

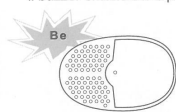

Bip

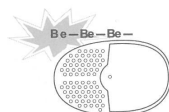

Bip

Impostazione presenza ruota di scorta o gancio traino

Nella posizione "0" viene rilevata la distanza tra i sensori e l'ostacolo
Nelle posizione "20" la distanza rilevata è quella tra la ruota di scorta (ca 20 cm) e l'ostacolo

Posizione "0" (impostazione di fabbrica) Posizione "20"

Scelta altezza installazione sensori

Installazione sensori 55 cm <H< 65 cm (impostazioni di fabbrica)

Installazione sensori 40cm<H<54cm

Funzionamento

Buzzer	
Be-----	<0.3m<1.0ft
Be----Be----	0.3-0.6m/1.0ft-1.9ft
Be--Be--	0.6-0.9m/1.9ft-2.9ft
Be--Be--	0.9-1.5m/2.9ft-4.9ft

Attenzione

False rilevazioni possono avvenire nei seguenti casi:

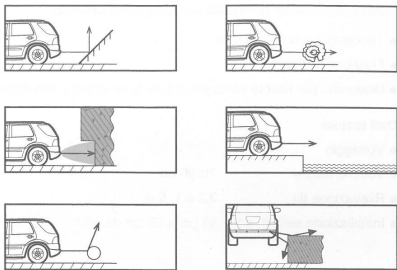

- Dopo l'installazione testare completamente prima dell'uso
- Pioggia molto pesante o sensori sporchi o danneggiati possono causare falsi allarmi
- Assicurarsi che la funzione di self-test sia completata e tutti i sensori funzionino prima di eseguire la retromarcia.

Manutenzione sensori

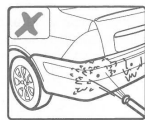

Non lavare i sensori con idropulitrice o strofinare con forza

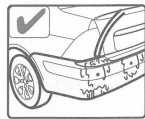

Lavare l'auto con acqua a bassa pressione.

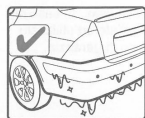

Sciogliere eventuale ghiaccio sui sensori con acqua tiepida.



Pulire i sensori con un panno o con acqua a bassa pressione se i sensori sono coperti di fango o neve

Diagramma di installazione

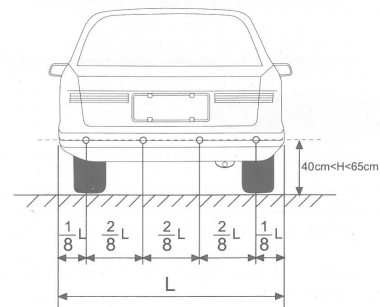
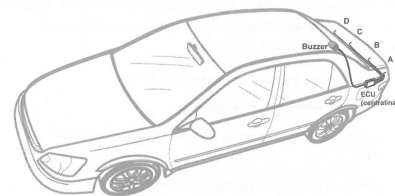

Installazione sensori-1

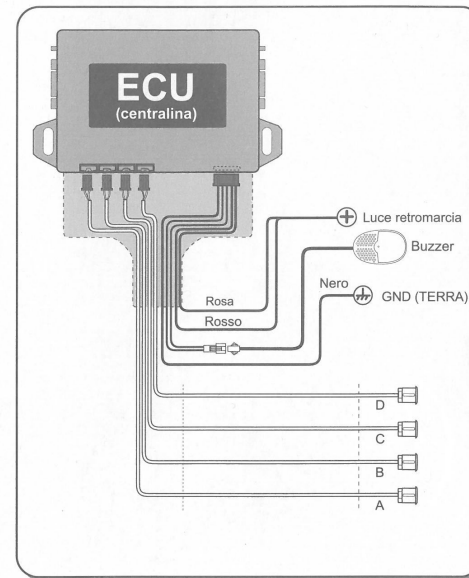

Installazione sensori-2

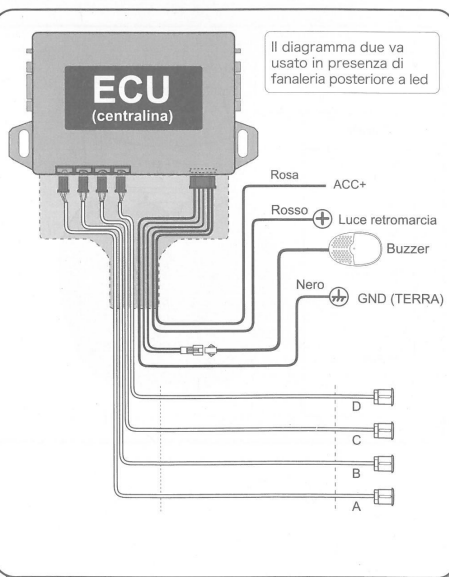

Installazione sensori

Nota importante: Il sensore va installato verticalmente, il marchio "UP" verso l'alto

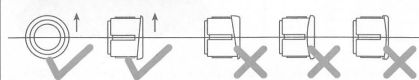

Sensore va installato verticalmente

Se installato in maniera non corretta si possono verificare falsi allarmi

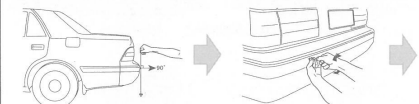

Sensori vanno installati verticalmente

Usare una fresa pilota dopo aver effettuato le misurazioni per evitare che la fresa scivoli.



Forare il paraurti con fresa da 18,8 mm

Premere con forza il sensore dentro il foro

Test di funzionamento

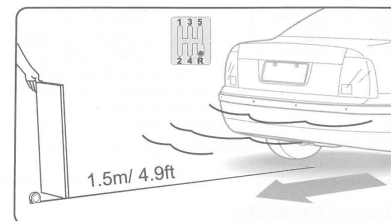

test di funzionamento viene eseguito tenendo una tavola di legno (0,3 m x 1 m) dietro l'auto, andare lentamente in retromarcia per verificare tutte le funzioni indicate sul presente manuale.

Risoluzione problemi

• Dopo l'installazione il display non funziona

- I cablaggi sono collegati correttamente?
- L'auto è accesa?
- E' inserita la retromarcia (la luce della retro dovrebbe essere accesa)?

• Rilevato un sensore danneggiato

- Tutti i sensori sono collegati in maniera corretta e sicura alla centralina?
- Il cavo del sensore è rotto o danneggiato?
- Il sensore è coperto di fango o neve o da una spessa crosta di vernice (si ricorda di stendere uno strato minimo di vernice) ?
- Il sensore è danneggiato?

• Falsi allarmi

- Tutti i sensori sono collegati in maniera corretta e sicura alla centralina?
- Uno dei sensori rileva il terreno?

• Se il problema persiste seguire la presente procedura

- Per l'utilizzatore: contattare il vostro installatore
Per l'installatore o il venditore:
 - Sostituire la centralina e verificare il sistema
 - Testare i sensori con una centralina verificata utilizzando la tavola di legno
 - Collegare i sensori verificati alla centralina e ricontrollare

Manuale d'installazione
sensori flush mount

14D-13

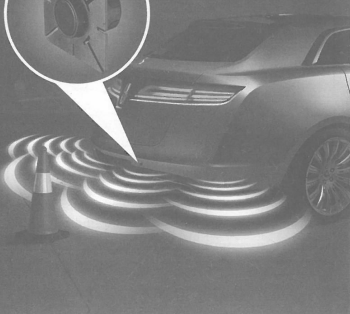
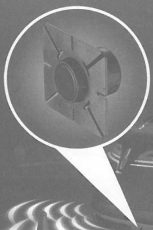

1

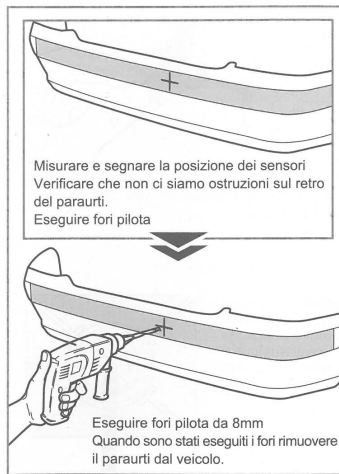

Eseguire fori pilota da 8mm
Quando sono stati eseguiti i fori rimuovere
il paraurti dal veicolo.

2

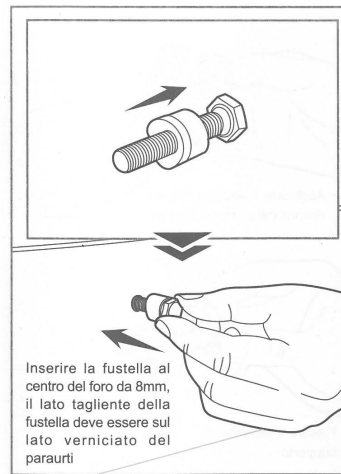

Inserire la fustella al
centro del foro da 8mm,
il lato tagliente della
fustella deve essere sul
lato verniciato del
paraurti

3

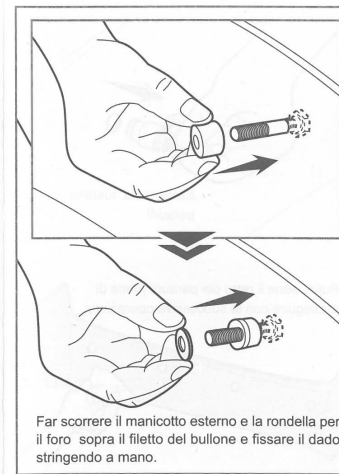

Far scorrere il manicotto esterno e la rondella per
il foro sopra il filetto del bullone e fissare il dado
stringendo a mano.

4

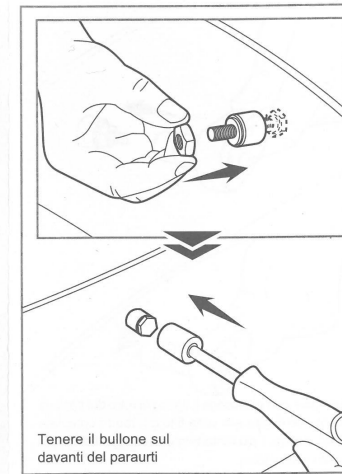

Tenere il bullone sul
davanti del paraurti

5

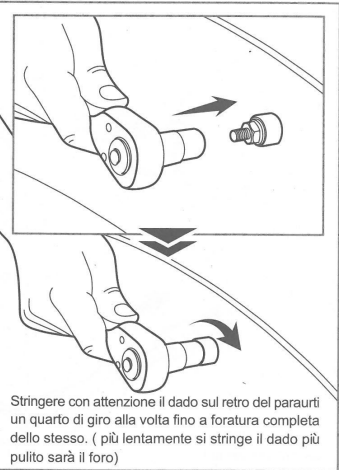

Stringere con attenzione il dado sul retro del paraurti un quarto di giro alla volta fino a foratura completa dello stesso. (più lentamente si stringe il dado più pulito sarà il foro)

6



Estrarre la fustella dal paraurti

Pulire bene il retro del paraurti prima di proseguire con la successiva operazione.

7

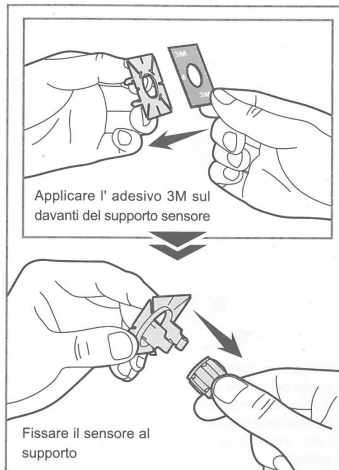

Applicare l'adesivo 3M sui davanti del supporto sensore

Fissare il sensore al supporto

8

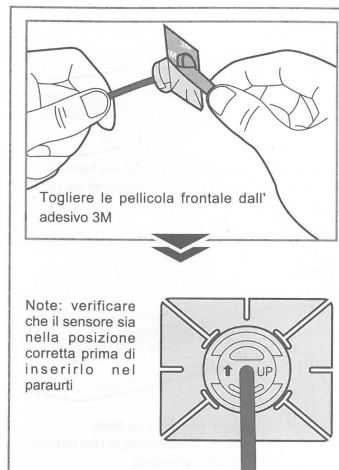

Togliere la pellicola frontale dall'adesivo 3M

Note: verificare che il sensore sia nella posizione corretta prima di inserirlo nel paraurti

9

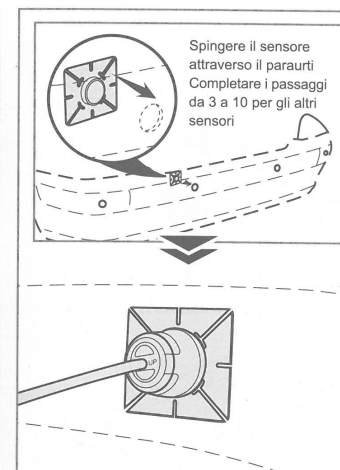

Spingere il sensore attraverso il paraurti. Completare i passaggi da 3 a 10 per gli altri sensori

10



Rimontare il paraurti e testare l'apparecchio

Il test di funzionamento si effettua tenendo una tavola di legno (0,3m x 1,0 m) dietro il veicolo e procedendo lentamente in retromarcia per testare tutte le funzioni come indicato sul manuale del prodotto

PRI0897R/A

11